

# La Gazette de la Tourette

Juin 2015



Chers lecteurs !!

Voici le dernier numéro de **La Gazette de la Tourette** de l'année 2014-15. Nous espérons que les 3 numéros parus cette année vous ont plu. Ils sont le résultat du travail de toute une équipe qui, souhaitons-le, s'étoffera l'année prochaine.

**La Gazette de la Tourette** a participé au concours de journaux scolaires, Médiatiks, mais n'a malheureusement pas été retenue pour figurer dans la liste des trois meilleurs de l'Académie de Lyon. Ce n'est que partie remise !!!

Bonne lecture !

L'équipe de rédaction

p. 2	- Vie du collège : Voyage à Wiesbaden - Vie du collège : Théâtre à la Tourette
p. 3	- Le coin des bouquins : Deathnote, Garin Troussebeoeuf
p. 4	- Le coin des films : Avengers
p. 5	- Interview : Jean Lacornerie
p. 6	- Recettes : Pastéis de nata, mugcakes
p. 7-8	- Jeu de chiffres japonais : le kakuro

## La Gazette de La Tourette

Collège La Tourette  
80 bd de la Croix Rousse  
69001 LYON

**Rédaction (pour ce numéro)** : Joachim, Martin, Clara, Maroua, S. TERRAZ

**Relecture et mise en page** : S. TERRAZ

**Version numérique en ligne et en couleur** :

blog du collège / « L'actu par thèmes »/ La Gazette de la Tourette



# VIE DU COLLEGE

## Voyage à Wiesbaden

Joachim 5°5

Je fais partie des élèves de 5ème qui vont en Allemagne cette année alors j'ai rédigé un article sur ce voyage.

Les élèves de 5ème5 et 5ème6 qui font allemand Lv2 vont aller en Allemagne à Wiesbaden en juin chez leur correspondant. Les correspondants allemands, eux, sont venus en mai.

Les élèves de La Tourette et de la Leibnizschule ont dû réaliser des **prospectus** au sujet de Lyon et de Wiesbaden. Maintenant les 5ème5 et les 5ème6 savent qu'il y a une grande piscine non couverte à Wiesbaden et les élèves de 7° a, 7° b, 7° c et 7° d savent qu'il y a le Parc de La Tête d'Or à Lyon.

Les classes allemandes ne fonctionnent pas comme les françaises. Les Allemands et les Français suivront les cours du collège étranger pendant une semaine. En Allemagne, les Allemands parleront allemand pour que le(la) français(e) ne puisse parler qu'en allemand et ,en France, les Français parleront français pour que l'allemand(e) ne puisse parler qu'en français car sinon ça ne sert à rien d'avoir pris une option 2ème langue!!!

## Théâtre à la Tourette : 29.6

Martin 4°6

*Mardi 9 juin, à vingt heures, les élèves de l'ensemble des classes de 4° présenteront devant leurs parents le projet « 29.6 », sous la forme d'une pièce de théâtre, dans l'enceinte du collège.*

L'aventure a commencé en janvier, dans toutes les classes de 4°. Les professeurs de chaque groupe ont écrit au tableau ces quatre caractères : « 29.6 ». Ils ont ensuite demandé à leurs élèves : « A quoi cela vous fait-il penser ? ». L'imagination s'est mise en marche et les idées ont fusé, très nombreuses : Le 29 juin, c'est le jour de mon anniversaire. », ou bien «  $29-6 = 23$  ; il manque « 1 » pour faire la suite « 123 » ; un triangle a trois côtés, donc 29.6 est un illuminati ! », «  $296 \text{ km/h}$ , c'est la vitesse d'une voiture. », ou encore « Le 29 juin, c'est le seul jour de l'année où ma sœur mange autre chose que des pâtes cuites pendant 5 minutes dans le restaurant au bout de la rue dans laquelle j'habite. ». Les idées ont toutes été notées, et les professeurs de français les ont rassemblées sur une fiche (inutile de préciser que celle-ci était fournie, très fournie). Ils ont ensuite posé deux autres questions aux élèves : « A quoi pensez-vous quand vous êtes dans la lune ? », et « Qu'aimeriez-vous faire avant la fin du monde ? ». Les réponses ont été aussi farfelues, inventives, nombreuses, géniales que pour le « 29.6 ». Certaines, sélectionnées par les professeurs de français, se sont aussi retrouvées sur la fiche (avec les propositions « 29.6 »).

Mme Campanella, qui enseigne aussi le théâtre, a contacté Jérôme Sauvion, metteur en scène qui a présenté « Les petits enfants du siècle » au début de l'année, et « Cyrano Project » l'année dernière. Une séance de deux heures a été prise avec le Mr Sauvion pour entraîner les élèves à clamer un texte, à s'organiser sur scène, à refouler la timidité, le tout sous forme de petits jeux ludiques. Les élèves, par groupes de deux, ont ensuite dû faire une rédaction à partir d'une des idées qui étaient sur la fiche, tirée au sort. Les quinze plus intéressantes ont été retenues par Jérôme Sauvion et l'équipe des professeurs. Elles ont fait l'objet d'une deuxième rédaction (les élèves pouvaient cette fois choisir leurs sujets), pour être corrigées et/ou réécrites avec une autre approche. Seules sept rédactions ont été sélectionnées. « Mais pour quoi faire ? », direz-vous, eh bien pour faire une pièce de théâtre présentée aux parents à la fin de l'année !

Et oui ! Quand les élèves ont rendu leurs rédactions, Jérôme Sauvion et les professeurs de français ont immédiatement commencé à écrire le scénario. Une scène a été attribuée à chaque classe de 4° (sept au total). La distribution a été faite, et chaque élève (pardon, acteur !) a dû apprendre son rôle. Il restait tout de même un gros problème : le lieu du spectacle est... le collège ! Des élèves seront sur les coursives, d'autres adossés aux 29 colonnes (ça tombe bien !) qui entourent la cour, et certains interviendront depuis les fenêtres du 1<sup>er</sup> et du 2<sup>ème</sup> étage ! Évidemment, il a fallu améliorer (énormément) le volume sonore des répliques, ainsi que la SO-NO-RI-TÉ (allonger les voyelles et « frapper » les consonnes), comme l'a si bien répété Mme Campanella durant la séance de répétition, pour que tous les spectateurs puissent profiter du son. Ce sujet fut l'objet de deux séances de répétitions, et Jérôme Sauvion est revenu faire répéter les élèves, pour les informer de la mise en scène.

Les élèves devront être fin prêts, à l'issue de cette répétition de deux heures, à présenter leur projet devant les (peut-être cinq cents !) spectateurs, le mardi 9 juin à vingt heures. Ils auront quand même le droit à deux répétitions les 8 et 9 juin à dix-huit heures.

# LE COIN DES BOUQUINS

## Death note

Clara 6<sup>e</sup> 3

Death note signifie « carnet de la mort ». L'histoire parle d'un jeune lycéen studieux qui découvre le Death note qui appartenait à Ryuk. Le Death note sert à tuer des gens en écrivant leur nom sur la liste. Light (le lycéen) s'est mis en tête d'éradiquer tous les criminels de la surface de la terre mais en faisant cela, il devient alors l'ennemi de tous les policiers du monde. Mais ne vous inquiétez pas pour lui, il réfléchit à des stratagèmes tordus pour le sortir de n'importe quelle situation.

J'ai vraiment adoré ce livre.



Pierrot de Lioncourt

## Garin Trousseboeuf : Les sorciers de la ville close

Martin 4<sup>e</sup> 6

Dans ce onzième numéro de la série « Garin Trousseboeuf », nous retrouvons le jeune scribe pour une nouvelle aventure.

### Le personnage :

Garin Trousseboeuf (ou bien Troussastuce, Troussechemise selon les occasions), est un scribe itinérant d'une quinzaine d'année (il ne connaît pas son âge exact). Très curieux et détestant qu'on le mette à l'écart, il fourre le nez là où il ne devrait pas, ce qui lui attire souvent les ennuis. Mais il a foi en Saint-Garin, son protecteur, et utilise fréquemment son signe de protection : le pouce dans l'oreille et l'auriculaire dans la narine. Il est très intelligent, et réussit toutes ses enquêtes, avec d'autant plus de mérite qu'il est seul.

C'est un personnage sympathique, qui a toutes les réactions d'un adolescent qui veut montrer qu'il a du courage, mais qui garde tout de même ses peurs.

### Résumé :

Au Moyen-Âge, Garin Trousseboeuf, scribe itinérant, arrive à Conq. Là, il se fait engager chez un apothicaire. Mais il apprend vite qu'une étrange maladie sévit et que la ville est en quarantaine. En plus, certaines personnes ont des activités vraiment étranges : des mélanges à l'arsenic, des activités nocturnes douteuses... Il n'en faut pas plus pour à Garin pour qu'il se décide à mener l'enquête

### Avis :

Les + : - Les personnages sont attachants, l'intrigue bien pensée, il n'y a pas de passages dans lesquels il ne se passe rien, le mélange est bon pour une très bonne histoire

Les - : - la façon dont est écrite le livre est simple

Conclusion : idéal pour se détendre et passer un bon moment

## Synopsis :

Les Avengers, menés par Captain America, ont pour mission de neutraliser les bases HYDRA, afin de récupérer le spectre de Loki. Ils y parviennent en Sokovie, mais découvrent les jumeaux Pietro et Wanda Maximoff, qui ont obtenu de nouveaux pouvoirs grâce à l'arme. Les Avengers parviennent néanmoins à récupérer le spectre, et le ramènent dans leur base. Tony Stark et Bruce Banner réaniment Ultron, une intelligence artificielle contenue dans le noyau du spectre, destinée à protéger l'humanité. Mais il conclut que le meilleur moyen d'y arriver est de la faire « évoluer » : éradiquer la quasi-totalité de la population, pour que les survivants la colonisent à nouveau.

## Avis :

- Les + : - les graphismes sont magnifiques et les effets spéciaux extrêmement réussis ;  
- on découvre (pour la plupart des spectateurs) des héros peu connus et dont les pouvoirs sont intéressants ;  
- le personnage d'Ultron est très réussi : très intelligent, très puissant, peut s'immiscer dans n'importe quel appareil numérique et maître de jeu ;  
- l'humour est bien dosé
- Les - : - le scénario du film suit le même chemin que d'habitude : les représentants du bien sont malmenés par les représentants du mal au début du film, il suit plusieurs batailles, le calme avant le combat final et la victoire du bien ;  
- l'histoire entre Dr Banner et Natasha Romanoff n'était pas obligatoire

## Les personnages :

Tous les personnages ont été créés pour Marvel Comics, et nous ne parlons ici que de ce qu'ils sont dans le film. Certaines choses peuvent donc différer de ce qu'ils sont à l'origine.

### Nom : **Ultron**

Créé par : Roy Thomas/ John Buscema  
Pouvoirs/ Capacités : Intelligence, force, peut contrôler tous les appareils électriques

Description : Intelligence artificielle destinée à sauver le monde, qui considère que la meilleure façon d'y arriver est d'exterminer l'espèce humaine

Nom : **Wanda Maximoff** (Sorcière rouge)

Créée par : Stan Lee/ Jack Kirby

Pouvoirs : Contrôle les esprits des humains, pouvoirs télékinésiques, magie

Description : Sœur de Pietro et originaire de Sokovie, une base de recherches HYDRA lui a conféré ses pouvoirs grâce au spectre de Loki

Nom : **Pietro Maximoff** (Quicksilver)

Créé par : Stan Lee/ Jack Kirby

Pouvoirs : Métabolisme accéléré

Description : Frère de Wanda, le spectre lui a donné ses pouvoirs

Nom : **Tony Stark** (Iron Man)

Créé par : Stan Lee

Pouvoirs : Aucun

Description : À la tête de « Stark Industries », ce milliardaire de génie a conçu une armure qui le rend presque invincible

Nom : **Natasha Romanoff**

Créée par : Stan Lee/ Don Rico / Don Heck

Pouvoirs : Aucun

Description : Espionne russe, elle est experte dans beaucoup de discipline de combat (et en danse). Elle possède aussi tout un arsenal d'espion.

Nom : **Clint Barton** (Œil-de-Faucon)

Créé par : Stan Lee/ Don Heck

Pouvoirs : Aucun

Description : Rompu aux arts martiaux, il est également un maître archer. Les flèches qu'il tire sont aussi diverses que destructrices.

Nom : **Bruce Banner** (Hulk)

Créé par : Stan Lee/ Jack Kirby

Pouvoirs : Se transforme en Hulk

Description : Ce physicien été exposé aux rayons gamma, qui ont modifié son ADN. Il peut se transformer en un monstre vert : Hulk. Il est invincible, incroyablement fort etc sous cette forme

Nom : **Thor**

Créé par : Stan Lee/ Jack Kirby/ Larry Lieber

Pouvoirs : Foudre, force

Description : Dieu Asgardien, fils d'Odin et frère de Loki, son marteau lui confère le pouvoir de la foudre. Il peut créer orages et tempêtes, et revient dans la main de Thor quand il est lancé

Nom : **Steve Rodgers** (Captain America)

Créé par : Jack Kirby/ Joe Simon

Pouvoirs : Aucun

Description : Ce soldat américain presque surhumain a été emprisonné dans la glace pendant 70 ans, et doit s'habituer au monde moderne.

Marvel Studios, Walt  
Disney Pictures

Jean Lacornerie, directeur du théâtre de la Croix-Rousse et metteur en scène :

**En quoi consiste votre travail ?**

Concevoir et mettre en œuvre la programmation du Théâtre de la Croix-Rousse. Produire et mettre en scène des spectacles.

**Est-ce que votre métier correspond à un rêve d'enfant ? Ou à une rencontre ?**

Pas un rêve d'enfant. J'ai découvert le théâtre petit à petit grâce à la rencontre d'un grand metteur scène : Jacques Lassalle.

**Avez-vous le même métier ou genre de métier que vos parents ?**

Non, mes parents étaient universitaires.

**Avez-vous grandi dans cet univers ?**

Non plus, mais j'ai beaucoup pratiqué la musique, en chœur et au conservatoire.

**Quelle(s) étude(s) avez-vous faites pour faire ce métier ?**

Des études de lettres, puis une formation sur le tas.

**Où avez-vous travaillé avant le théâtre de Croix-Rousse ?**

Dans beaucoup de théâtres ! J'ai aussi dirigé le Théâtre de la Renaissance à Oullins. Je suis passé au début par le Théâtre National de Strasbourg et la Comédie-Française.

**Travaillez-vous actuellement dans d'autres lieux que la Croix-Rousse ?**

Non

**Avez-vous un objet fétiche dont vous avez toujours besoin ?**

Non, je ne crois pas.

**Sur quoi travaillez-vous en ce moment ?**

*Roméo et Juliette*, un opéra de Boris Blacher composé en 1944.



# RECETTES

## Pastéis de nata

Joachim 5<sup>e</sup> 5

Les pastéis de nata sont une spécialité sucrée portugaise.  
Les pastéis de nata sont des pâtisseries à la crème.

### Ingrédients:

- 11 jaunes d'œufs
- 1 litre de lait
- 500 g de sucre
- 125 g de farine
- 1 zeste de citron ou vanille
- 1 pincée de sel
- pâte feuilletée

### Préparation:

1. Mélanger dans une casserole le sucre, la farine, la vanille avec le lait et ajouter une pincée de sel
2. Faire cuire en remuant jusqu'à ce que la crème se détache de la spatule
3. Oter du feu et laisser refroidir quelques minutes
4. Incorporer les jaunes d'œufs et bien mélanger
5. Verser dans les petits moules déjà garnis de la pâte feuilletée et mettre au four, préalablement chauffé à 300° (th 9/10)
6. Sortir du four et saupoudrer de cannelle



Yusuke Kawasaki

## Mugcakes, recettes pour les fainéants...

S. TERRAZ

Il fait trop chaud pour allumer le four ? Vous n'avez pas le courage de beurrer un moule ? Vous n'êtes que deux à table ? Vous avez tous les ingrédients réunis pour faire des mugcakes, ces gâteaux cuits au micro-ondes dans des mugs et dont la préparation ne dure que 5 minutes !!! Il existe de mugcakes salés comme des sucrés.

### Mugcake salé : jambon-fromage

Ingrédients (pour 1 Personne) :

- 1 œuf
- 1 cuillère à café de levure chimique
- 2 cuillères à soupe de lait
- 1 tranche de jambon
- 2 cuillères à soupe d'emmental râpé
- 1 tranche de 1 cm de beurre
- 3 cuillères à soupe de farine

- Faire fondre le beurre.
- Dans le mug, mettre l'œuf, le lait, la farine et la levure.
- Ajouter le beurre fondu.
- Couper le jambon en petits morceaux et les mélanger à la préparation.
- Ajouter l'emmental râpé.
- Faire cuire 1 minute 40 au micro-ondes (900W).



Meaghan O'Malley

### Mugcake sucré : Mugcake au chocolat

Ingrédients (pour 1 personne) :

- 50 à 60 g de chocolat
- 15 à 20 g de beurre (suivant la texture désirée)
- 20 g de sucre
- 1 œuf
- 2 cl de lait
- 15 à 20 g de farine
- 1 pincée de sel ou de bicarbonate de soude

- Casser le chocolat en morceaux et le mettre avec le beurre dans un mug (grosse tasse).
- Mettre environ 45 s à 1 min au four micro-ondes suivant la puissance de votre four.
- Lisser avec une fourchette.
- Ajouter le sucre et l'œuf, remuer.
- Mouiller avec le lait et lisser.
- Ajouter la farine et la pincée de sel et bien mélanger.
- Remettre 45 secondes au micro-ondes pour un gâteau encore un peu coulant. Mais adapter la cuisson à votre appareil.

Vous connaissez sans doute le sudoku, jeu de chiffres japonais qui a fleuri dans nos journaux depuis quelques années et qui consiste à placer 9 chiffres dans une grille de 81 cases. Vous pensez être passé maître es sudoku et souhaitez vous confronter à un jeu encore plus ardu ? Rassurez-vous, les Japonais ont pensé à vous ! Voici donc le Kakuro (addition en croix), jeu de logique qui croise les chiffres en donnant une contrainte supplémentaire, celle de la somme de ceux-ci. Ainsi, les définitions sont à la grille de mots fléchés, ce que les sommes sont à la grille de kakuro. Plus simplement, vous devrez trouver les termes de l'addition dont la somme vous est donnée... Vous ne voyez toujours pas ? Autrement dit, l'objectif du jeu est de remplir les cases vides (blanches) avec des chiffres entre 1 et 9 de sorte que la somme de tous les chiffres soit égale au nombre inscrit dans la case remplie (noire). Attention, chaque grille a une solution unique car, pour chaque somme, un chiffre ne peut être utilisé qu'une fois.

Pour vous aider, voici quelques combinaisons :

- Combinaisons du Kakuro avec deux chiffres :

3 avec deux chiffres : 1, 2

4 avec deux chiffres : 1, 3

5 avec deux chiffres : 1, 4 ou 2, 3

6 avec deux chiffres : 1, 5 ou 2, 4

7 avec deux chiffres : 1, 6 ou 2, 5 ou 3, 4

8 avec deux chiffres : 1, 7 ou 2, 6 ou 3, 5

9 avec deux chiffres : 1, 8 ou 2, 7 ou 3, 6 ou 4, 5

10 avec deux chiffres : 1, 9 ou 2, 8 ou 3, 7 ou 4, 6

11 avec deux chiffres : 2, 9 ou 3, 8 ou 4, 7 ou 5, 6

12 avec deux chiffres : 3, 9 ou 4, 8 ou 5, 7

13 avec deux chiffres : 4, 9 ou 5, 8 ou 6, 7

14 avec deux chiffres : 5, 9 ou 6, 8

15 avec deux chiffres : 6, 9 ou 7, 8

16 avec deux chiffres : 7, 9

17 avec deux chiffres : 8, 9

Les nombres supérieurs ou égaux à 18 ne sont pas décomposables avec deux chiffres.

- Combinaisons du Kakuro avec trois chiffres :

Les nombres inférieurs ou égaux à 5 ne sont pas décomposables avec trois chiffres.

6 avec trois chiffres : 1, 2, 3

7 avec trois chiffres : 1, 2, 4

8 avec trois chiffres : 1, 2, 5 ou 1, 3, 4

...

23 avec trois chiffres : 6, 8, 9

24 avec trois chiffres : 7, 8, 9

Les nombres supérieurs ou égaux à 25 ne sont pas décomposables avec trois chiffres.

- Combinaisons du Kakuro avec quatre chiffres :

Les nombres inférieurs ou égaux à 9 ne sont pas décomposables avec quatre chiffres.

10 avec quatre chiffres : 1, 2, 3, 4

11 avec quatre chiffres : 1, 2, 3, 5

29 avec quatre chiffres : 5, 7, 8, 9

30 avec quatre chiffres : 6, 7, 8, 9

- Combinaisons du Kakuro avec neuf chiffres :

45 : 1, 2, 3, 4, 5, 6, 7, 8, 9 (seul nombre décomposable avec 9 chiffres)

On ne peut pas décomposer un nombre supérieur à 45.

N'allez pas chercher la solution sur les solveurs en ligne... Je l'ai dit ? Non... Quoi qu'il en soit, ils sont compliqués d'accès !

Par contre, vous pouvez jouer en ligne sur un grand nombre de sites et même vous amuser à créer vous-même vos grilles sur des générateurs. Débutants, s'abstenir !

Amusez-vous !!!

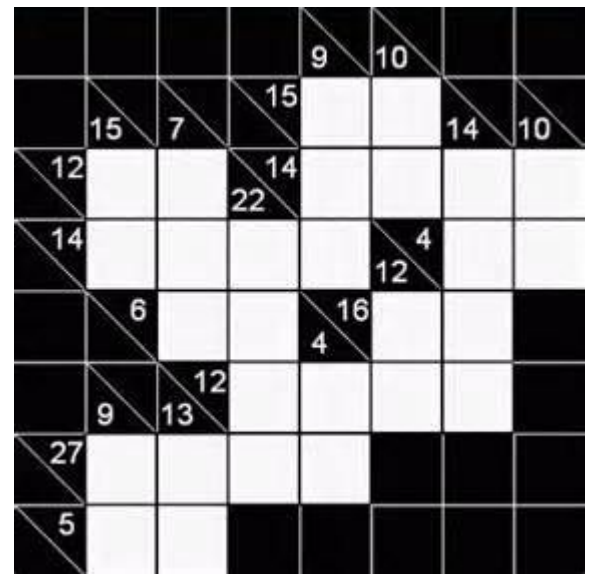
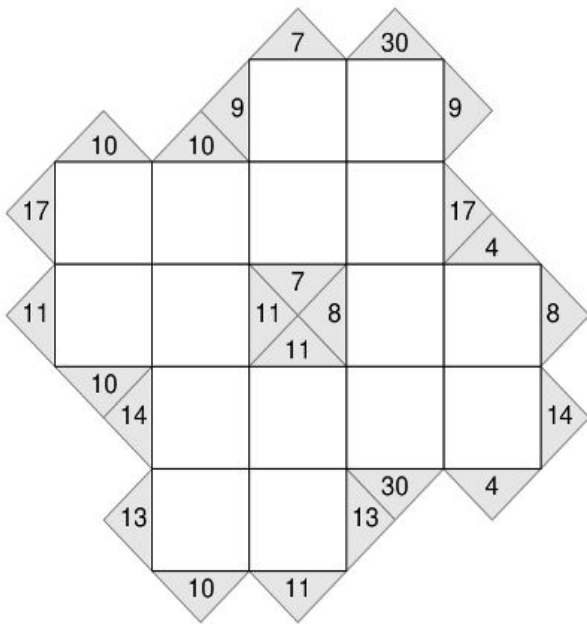
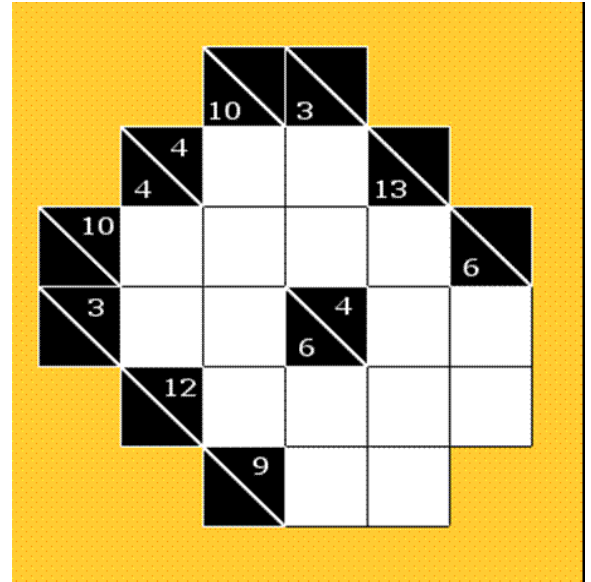

Le kakuro ne vous inspire pas... trop difficile ? Alors testez le **fubuki** !!! Remplacez les nombres donnés dans les cases de manière à obtenir les sommes indiquées horizontalement et verticalement.

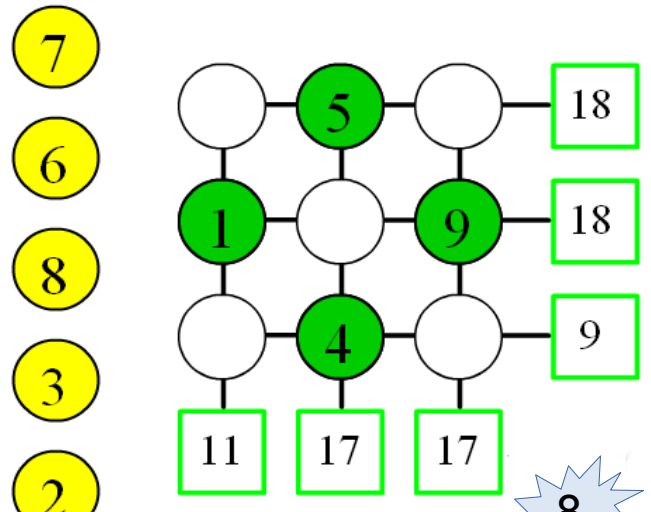
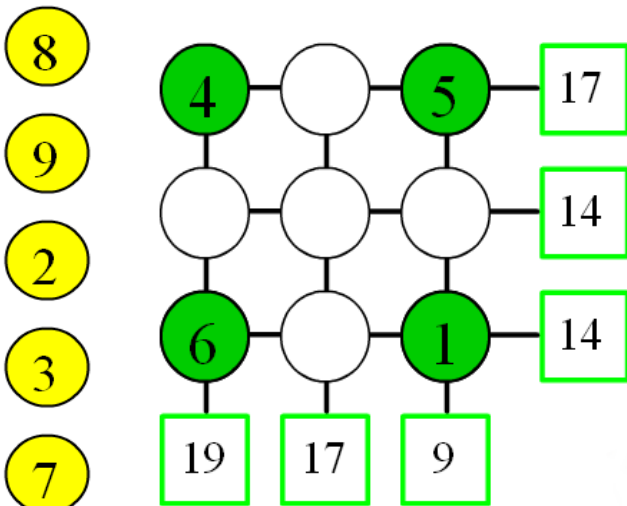

8